

符合RoHS

ERON® AMF

PUSH-PULL TYPE TOGGLE CLAMPS 6840S

No.E-9946

肘节式快速侧压块6840S

材质 SS400

表面处理 镀锌

附件 夹紧螺钉

● 采取不按按钮就无法复位的结构，可防止误操作、误动作。

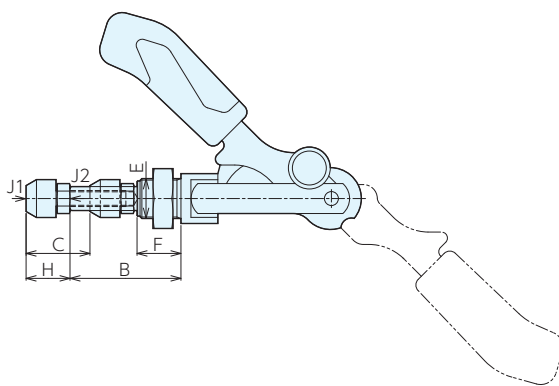
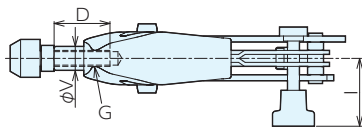

■ 尺寸表

| 型号 | A | B | C | D | E (细牙) | F | G | H | I |
|---------|----|-------|----|----|---------|----|----|-------|----|
| 6840S-3 | 12 | 23~55 | 32 | 30 | M20×1.5 | 22 | M8 | 22~35 | 34 |

■ 规格

| 订单号 | 型号 | 夹紧力kN | | 螺栓直径×螺距×长度 (粗牙) | 全长×全高 | 重量kg |
|--------|---------|-------|-----|--------------------|--------|------|
| | | J1 | J2 | | | |
| 109482 | 6840S-3 | 2.5 | 2.5 | M8×1.25×35 | 139×86 | 0.40 |

基准台面

辅助台面

精密平口钳

夹具单元

夹持工装零部件

定位元件

装入式零件

隔振及防振

千斤顶

平台、测量仪

钻床平口钳

机工虎钳

索引