

符合RoHS

ERON® AMF

PNEUMATIC HOLD DOWN TOGGLE CLAMPS 6821M

No.E-9945

肘节式压紧夹具6821M (气动式)

材质 SS400

表面处理 镀锌

●带双动式气动缸。

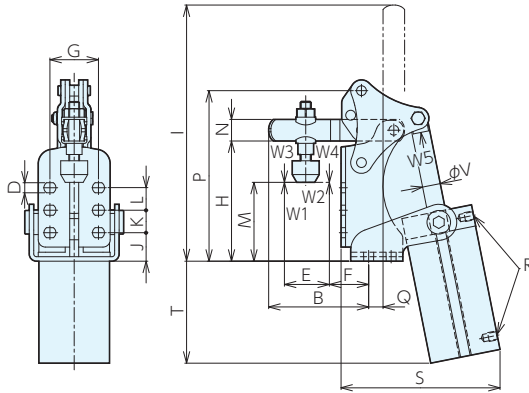
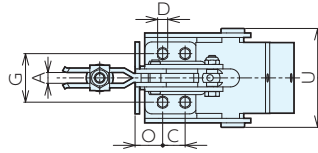

■尺寸表

型号	A	B	C	D	E	F	G	H	I	J	K
6821M-2	6	56	12.5	5.5	25	21.8	27	65	143	15.8	12.5
6821M-3	8	81	16	6.5	37	29	25	68.7	184	18	16
6821M-4	10	102	32	8.5	48.3	36.8	45	100	244	20.5	32

型号	L	M	N	O	P	Q	R	S	T	U	V
6821M-2	12.5	38.4~46	12	15.3	94	8	M5×0.8 (粗牙)	72.5	68	55	10
6821M-3	-	38 ~48	18	16.5	107	13.5	G1/8	86	94	62	12
6821M-4	32	50 ~79	20	17.5	144	20.5	G1/8	112.5	102	77	16

■规格

订单号	型号	提升力kN		夹紧力kN		推力kN	螺栓直径×螺距×长度 (粗牙)	气缸行程	全长×全高	重量kg
		W1	W2	W3	W4	W5				
109479	6821M-2	1.0	1.2	0.7	1.0	0.3	M6×1.0 ×35	40	113×162	0.63
109480	6821M-3	1.0	2.5	0.65	1.1	0.5	M8×1.25×45	50	151×201	1.05
109481	6821M-4	2.0	3.0	1.5	2.2	0.75	M8×1.25×65	55	197×246	1.90

※力为空气压力0.6MPa时的值。

基准台面

辅助台面

精密平口钳

夹具单元

夹持工装零部件

定位元件

装入式零件

隔振及防振

千斤顶

平台、测量仪

钻床平口钳

机工虎钳

索引