

符合RoHS

ERON® AMF

HEAVY DUTY PUSH-PULL TYPE TOGGLE CLAMPS 6845 No.E-9934

肘节式强力快速侧压块6845

材质 本体：可锻铸铁 手柄：SS400

表面处理 本体：搪瓷涂层 手柄：镀锌

- 按压、牵拉均可使用。
- 带夹紧螺钉及橡皮帽

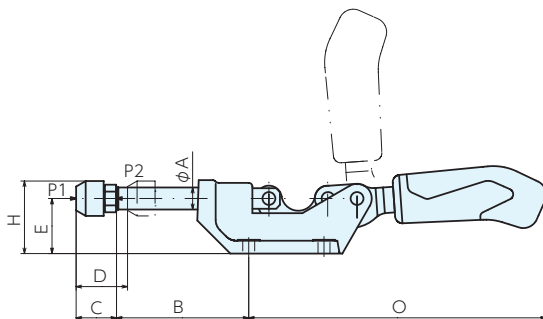
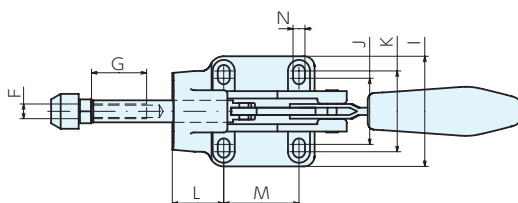

尺寸表

型号	A	B	C	D	E	F (粗牙)	G	H	I	J	K	L	M	N	O	P1	P2
6845-3	12	72	22~40	28	30	M8×1.25	30	39	60	36	44	28	41	6.5	162	4	4

规格

订单号	型号	夹紧力kN (P1, P2)	螺栓直径×螺距×长度 (粗牙)	全长×全高	重量kg
992402	6845-3	4	M8×1.25×35	272×39	0.54

基准台面

辅助台面

精密平口钳

夹具单元

夹持工装零部件

定位元件

装入式零件

隔振及防振

千斤顶

平台、测量仪

钻床平口钳

机工虎钳

索引