



符合RoHS

ERON® AMF

SUPPORTING ELEMENTS 7110S

PAT.P No.E-9700S

# 支承元件7110S

材质 S45C

热处理 淬火

表面处理 发黑处理

## 规格

订单号	型号	螺纹规格	夹紧高度	支承高度	重量kg
904445	7110S-12-1	M12	88-113	82- 95	0.9
904446	7110S-16-1	M16	95-125	88-105	1.5

## 外形尺寸

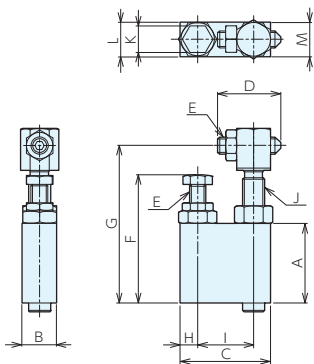

型号	A	B	C	D	E (粗牙)	F	G
7110S-12-1	57	25	65	45	M12×1.75	82- 95	88-113
7110S-16-1	60	30	80	60	M16×2	88-105	95-125

型号	H	I	J (粗牙)	K	L	M
7110S-12-1	12.5	40	M16×2	19	24	24
7110S-16-1	14	50	M20×2.5	24	32	30

## 零件构成

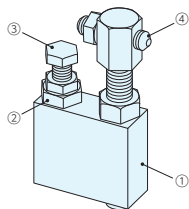

零件构成	
①	夹座
②	固定用螺母
③	止推螺栓
④	内六角固定螺钉 (锥端)

基准台面  
.....  
辅助台面  
.....  
精密平口钳

夹具单元

夹持工装零部件

定位元件

装入式零件

隔振及防振

千斤顶

平台、测量仪

钻床平口钳

机工虎钳

索引