

符合RoHS

ERON® AMF®

BLOCK CLAMPING UNITS 7110A

PAT.P No.E-9700A

## 夹紧单元7110A

材质 S45C

热处理 淬火

表面处理 发黑处理



注意事项

本产品为单独使用，与7110B系列无互换性。

## 规格

订单号	型号	适用T型槽宽	螺纹规格 (粗牙)	夹紧距离	夹紧行程	最大操作扭矩 N·m	最大夹紧力 kN	重量 kg
927027	7110A-0810	10	M8×1.25	13 -31	30-45	17	4.1	0.35
904422	7110A-1012	12	M10×1.5	18 -48	33-50	44	8.2	0.58
904423	7110A-1214	14	M12×1.75	17.5-46	34-50	78	13.1	0.6
904424	7110A-1216	16	M12×1.75	17.5-46	34-50	78	13.1	0.62
904425	7110A-1218	18	M12×1.75	17.5-46	34-50	78	13.1	0.65
904426	7110A-1618	18	M16×2	23.5-63.5	65-85	130	15.2	1.66
904427	7110A-1620	20	M16×2	23.5-63.5	65-85	130	15.2	1.7
904428	7110A-1622	22	M16×2	23.5-63.5	65-85	130	15.2	1.76
904429	7110A-1624	24	M16×2	23.5-63.5	65-85	130	15.2	1.85
904430	7110A-1628	28	M16×2	23.5-63.5	65-85	130	15.2	1.97

## 外形尺寸

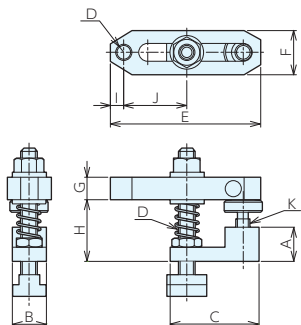

型号	A	B	C	D (粗牙)	E	F	G	H	I	J	K (粗牙)	
7110A-0810	22	22	50	M 8×1.25	80	25	12	30-45	8	13	-31	M 8×1.25
7110A-1012	25	25	65	M10×1.5	110	32	16	33-50	10	18	-48	M10×1.5
7110A-1214	25	25	65	M12×1.75	110	32	16	34-50	10	17.5-46	M10×1.5	
7110A-1216	25	25	65	M12×1.75	110	32	16	34-50	10	17.5-46	M10×1.5	
7110A-1218	25	25	65	M12×1.75	110	32	16	34-50	10	17.5-46	M10×1.5	
7110A-1618	30	30	82	M16×2	142	40	30	65-85	13	23.5-63.5	M16×2	
7110A-1620	30	30	82	M16×2	142	40	30	65-85	13	23.5-63.5	M16×2	
7110A-1622	30	30	82	M16×2	142	40	30	65-85	13	23.5-63.5	M16×2	
7110A-1624	30	30	82	M16×2	142	40	30	65-85	13	23.5-63.5	M16×2	
7110A-1628	30	30	82	M16×2	142	40	30	65-85	13	23.5-63.5	M16×2	

## 零件构成

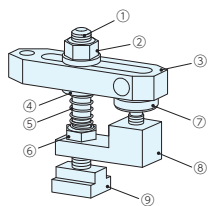

零件构成
① 夹紧螺栓
② 法兰螺母
③ 压板G (直式)
④ 平垫圈
⑤ 弹簧
⑥ 六角螺母
⑦ 支承螺钉
⑧ 夹座
⑨ T型螺母

## 使用方法

配置在夹具底座上后，请拧紧六角螺母固定夹座。

请用支承螺钉调节夹紧高度。

拧紧法兰螺母后即可夹紧。

也可不使用附带的T型螺母，而是安装在螺孔内。

基准台面

辅助台面

精密平口钳

夹具单元

夹持工装零部件

定位元件

装入式零件

隔振及防振

千斤顶

平台、测量仪

钻床平口钳

机工虎钳

索引