符合RoHS **NEW**

ERON®

Q-LOCK ELEMENTS

No.E-9659X

## 两面工作台用更换板(平面型)

材质 板: S50C 秒速夹具设置元件: SCM440

热处理 板: 退火 秒速夹具设置元件: 淬火 (HRC55)

表面处理 秒速夹具设置元件: 无电解镀

- 秒速定位组合两面工作台专用。
- 基准孔内装有淬火衬套, 间距的加工精度高达 $\pm 0.015$ 。
- 请用户根据工件进行钻孔、开槽加工, 将其作为工作台的安装板使用。

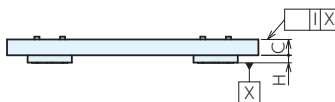
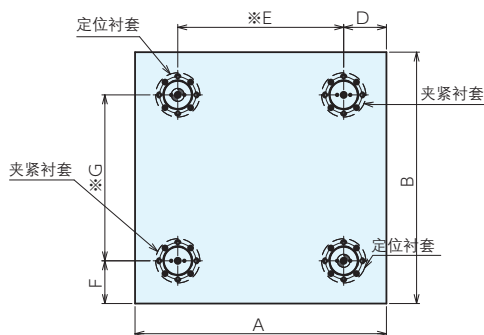

※尺寸部的公差:

⊙  $\pm 0.015$ 处⊙  $\pm 0.05$ 以外

## 规格

订单号	型号	A	B	C	D	E	F	G	H	I	定位销	弹性定位挡销	重量kg
122213	TBQS400TS-PL	405	425	20.5	42.5	320	52.5	320	10	0.02	QLT26RB	QLT26CB	29
122214	TBQS500TS-PL	500	500	31.5	85	330	85	330	15	0.02	QLT40RB	QLT40CB	64
122215	TBQS630TS-PL	630	630	31.5	65	500	90	450	15	0.02	QLT40RB	QLT40CB	100

基准台面

辅助台面

精密平口钳

夹具单元

夹持工装零部件

定位元件

装入式零件

隔振及防振

千斤顶

平台、测量仪

钻床平口钳

机工虎钳

索引