



符合RoHS

ERON®

FLAT PLATES FOR FRAME BASE WITH Q-LOCK ELEMENTS No.E-9659P

安装秒速定位用夹具板

材质 板：S50C、秒速夹具设置元件：SCM440

热处理 秒速夹具设置元件：淬火 (HRC55)

表面处理 秒速夹具设置元件：无电解镀

附件 吊环螺栓

- 秒速定位组合四面工作台专用夹具板。
- 基准孔内装有淬火衬套，间距的加工精度高达 ± 0.015 。
- 请用户根据工件进行钻孔、开槽加工，将其作为工作台的安装板使用。

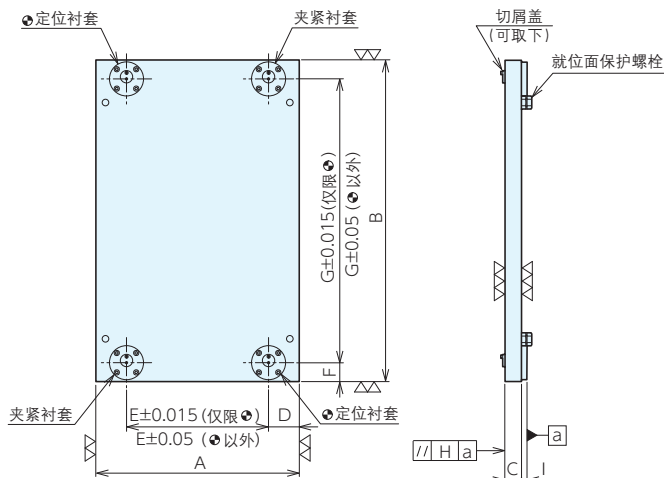

规格

| 订单号 | 型号 | A | B | C | D | E | F | G | H | I | 定位衬套 | 夹紧衬套 | 重量kg |
|--------|------------|-----|-----|----|----|-----|----|-----|------|----|---------|---------|------|
| 983082 | TBQ400T-PL | 200 | 485 | 30 | 35 | 130 | 50 | 400 | 0.02 | 10 | QLT26RB | QLT26CB | 25 |
| 968872 | TBQ500T-PL | 300 | 580 | 30 | 50 | 200 | 40 | 500 | 0.02 | 10 | QLT26RB | QLT26CB | 40 |
| 968873 | TBQ630T-PL | 430 | 680 | 35 | 65 | 300 | 40 | 600 | 0.02 | 12 | QLT32RB | QLT32CB | 68 |

※也可根据用户规格制作定制制品。

使用例

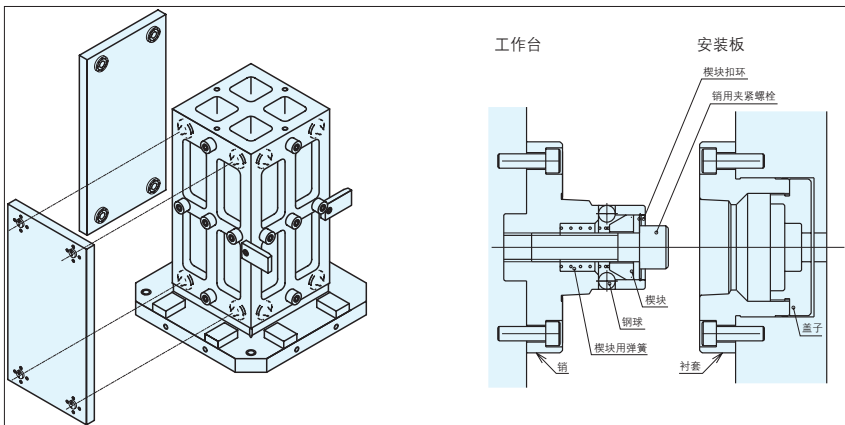

基准台面

辅助台面

精密平口钳

夹具单元

夹持工装零部件

定位元件

装入式零件

隔振及防振

千斤顶

平台、测量仪

钻床平口钳

机工虎钳

索引