



符合RoHS

ERON® AMF

PUSH-PULL TYPE TOGGLE CLAMPS 6844

No.E-9631

## 肘节式快速侧压块6844

材质 6844:SS400 6844NI:SUS304

表面处理 6844: 镀锌

附件 夹紧螺钉

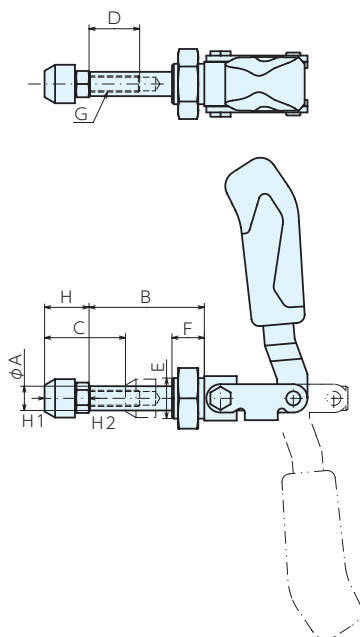

## 尺寸表

型号	A	B	C	D	E	F	G (粗牙)	H
6844-2	10	14.5~36	21.5	15	M16×1.5	13	M 6×1.0	17~25
6844-3	12	17 ~57	40	25	M20×1.5	16	M 8×1.25	22~35
6844-5	16	25 ~92	67	45	M24×1.5	24	M12×1.75	30~50
6844NI-2	10	14 ~35	21	15	M16×1.5	13	M 6×1.0	17~25
6844NI-3	12	18 ~57	40	25	M20×1.5	16	M 8×1.25	22~35
6844NI-5	16	25 ~92	67	45	M24×1.5	24	M12×1.75	30~50

## 规格

订单号	型号	推力kN		螺栓直径×螺距×长度 (粗牙)	全长×全高	重量kg
		H1	H2			
109490	6844-2	1.0	1.0	M 6×1.0 ×25	69× 73	0.13
109491	6844-3	2.5	2.5	M 8×1.25×35	108×123	0.32
109492	6844-5	4.0	4.0	M12×1.75×50	175×149	1.20
992376	6844NI-2	1.0	1.0	M 6×1.0 ×25	70× 85	0.13
992377	6844NI-3	2.5	2.5	M 8×1.25×35	110×135	0.32
992378	6844NI-5	4.0	4.0	M12×1.75×50	175×155	1.20

基准台面

辅助台面

精密平口钳

夹具单元

夹持工装零部件

定位元件

装入式零件

隔振及防振

千斤顶

平台、测量仪

钻床平口钳

机工虎钳

索引