

符合RoHS **NEW**

ERON® AMF®

CLAMPING SCREWS 6890B

No.E-9489

夹紧螺钉6890B

- 螺钉强度等级：8.8
- 采用镀黑锌（哑光），可防止光线反射等，实现准确测量。

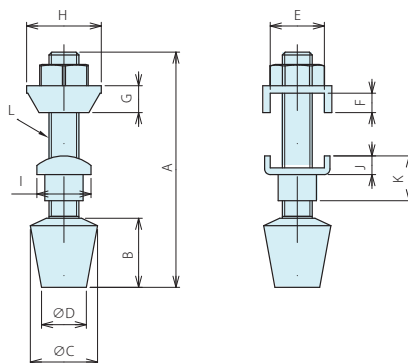

规格

订单号	型号	螺栓直径	适用机型	A	B	C	D	E	F	G	H	I	J	K	L	重量g
120618	6890B-00	M4	6800B-0·6830B-0	34.5	6.7	10	-	8.1	1.8	3	9	9	4.4	9.2	M4	6
120619	6890B-1	M5	6800B-1·6830B-1	38	10.5	13	10	10.5	3	4.3	11	11	4.4	10.7	M5	11
120620	6890B-2-46	M6	6800B-2·6830B-2	46	12	16	10	11.5	3	4.3	11	11	3.7	9.9	M6	17
120621	6890B-2-60	M6	6800B-2·6830B-2	60	12	16	10	11.5	3	4.3	11	11	3.7	9.9	M6	22
120622	6890B-2-110	M6	6800B-2·6830B-2	110	12	16	10	11.5	3	4.3	11	11	3.7	9.9	M6	60
120623	6890B-3	M8	6800B-3·6830B-3	63	18.5	18	12	14.5	5.2	7.2	20	14.5	5	12	M8	39

符合RoHS **NEW**

ERON® AMF®

CLAMPING SCREWS 6880B

No.E-9493

夹紧螺钉6880B

- 螺钉强度等级：8.8
- 采用镀黑锌（哑光），可防止光线反射等，实现准确测量。

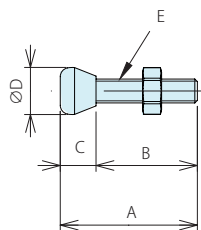

规格

订单号	型号	螺栓直径	适用机型	A	B	C	D	E	重量g
120624	6880B-1	M4	6841B-1	23	17	6	7.9	M4	4
120625	6880B-2	M6	6841B-2	35	23	12	15	M6	15

基准台面

辅助台面

精密平口钳

夹具单元

夹持工装零部件

定位元件

装入式零件

隔振及防振

千斤顶

平台、测量仪

钻床平口钳

机工虎钳

索引