

符合RoHS

ERON® AMF

PNEUMATIC HOLD DOWN TOGGLE CLAMPS 6850

No.E-9488

肘节式快速侧压块6850 (气动式)

材质 SS400

表面处理 镀锌

●带双动式气动缸。

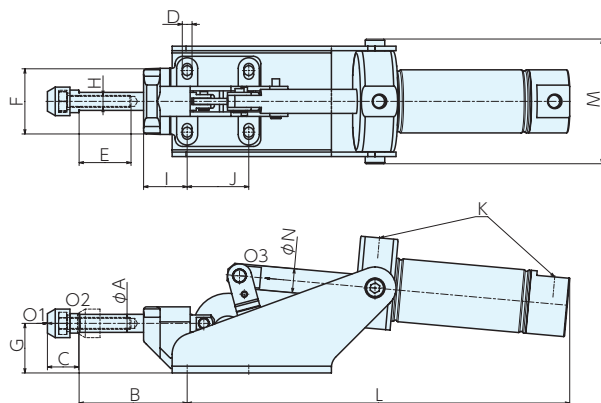

■ 尺寸表

型号	A	B	C	D	E	F	G	H (粗牙)	I	J	K	L	M	N
6850-3	12	72	20	6.5	30	41	32.5	M 8×1.25	28	41	G1/8	260	84	16
6850-5	16	97	32	8.5	50	41	41	M12×1.75	45	41	G1/8	330	84	16
6850-7	22	105	40	11.0	50	57	59.0	M12×1.75	44	70	G1/4	425	114	16

■ 规格

订单号	型号	提升力kN (O1)	拉入力kN (O2)	推力kN (O3)	行程	螺栓直径×螺距×长度 (粗牙)	气缸行程	全长×全高	重量kg
992399	6850-3	4	2.5	0.75	20	M 8×1.25×35	62	328× 91	1.9
992400	6850-5	10	5.0	1.0	32	M12×1.75×50	100	437×110	3.7
992401	6850-7	25	10.0	1.8	40	M12×1.75×50	125	533×150	7.7

※力为空气压力0.6MPa时的值。

■ 参见页

橡皮帽6893



P.418 ▶

快速侧压块用直角底座
6843

P.434 ▶

基准台面

辅助台面

精密平口钳

夹具单元

夹持工装零部件

定位元件

装入式零件

隔振及防振

千斤顶

平台、测量仪

钻床平口钳

机工虎钳

索引