



符合RoHS

ERON® AMF®

HEAVY DUTY TOGGLE HOOK CLAMPS 6849PH

No.E-9485D

肘节式强力钩形夹具6849PH

材质 本体：锻造 手柄：可锻铸铁 钩座：锻造
表面处理 发黑处理（本体、钩座） 镀锌（钩具部）
附件 钩座（承座侧）

- 强力型钩形夹具。
- 钩具长度可调节。

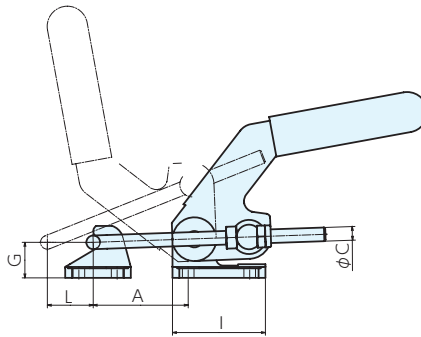
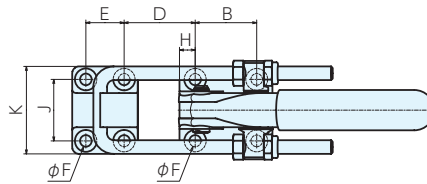

规格

订单号	型号	拉入力kN	行程	A	B	C	D	E	F	G	H	I	J	K	L	重量kg
992397	6849PH-4	15	62	42~107	45	10	24~90	28	8.5	26	12.0	68	45	64	44	2.83
992398	6849PH-5	27	80	49~114	57	12	28~93	35	10.5	32	12.5	86	57	82	47	4.02

基准台面

辅助台面

精密平口钳

夹具单元

夹持工装零部件

定位元件

装入式零件

隔振及防振

千斤顶

平台、测量仪

钻床平口钳

机工虎钳

索引