



符合RoHS

ERON® AMF®

TOGGLE HOOK CLAMPS 6848V

No.E-9485C

肘节式钩形夹具6848V

材质 6848V:SS400 6848VNI:SUS304

表面处理 6848V: 镀锌

附件 钩座 (承座侧)

● 6848VNI为不锈钢制。

● 钩具长度可调节。

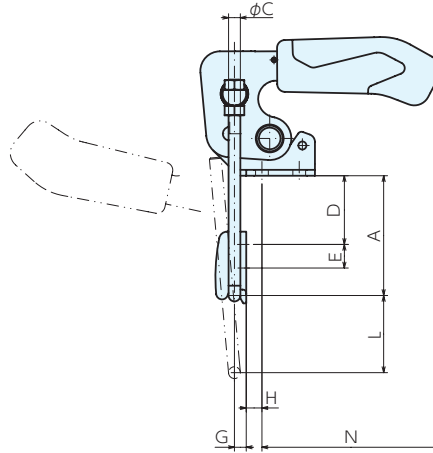
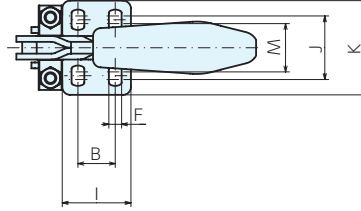

■ 尺寸表

型号	全长×全高	A	B	C	D	E	F	G	H	I	J	K	L	M	N	重量kg
6848V(NI)-2	90×47	24~47	13	4	5~28	11	5.2	4.5	7.0	26	24	38	11	19	70	0.13
6848V(NI)-3	127×70	33~61	19	6	7~35	14	6.5	6.0	8.0	35	32	48	39	25	91	0.34
6848V(NI)-4	150×92	43~79	32	8	9~45	19	8.5	8.0	9.5	53	45	65	40	36	110	0.81

■ 规格

6848V (SS400制)			6848VNI (SUS304制)		
订单号	型号	拉入力kN	订单号	型号	拉入力kN
992391	6848V-2	1.6	992394	6848VNI-2	1.1
992392	6848V-3	3.2	992395	6848VNI-3	2.0
992393	6848V-4	7.0	992396	6848VNI-4	3.6

基准台面

辅助台面

精密平口钳

夹具单元

夹持工装零部件

定位元件

装入式零件

隔振及防振

千斤顶

平台、测量仪

钻床平口钳

机工虎钳

索引