

符合RoHS

ERON® AMF

TOGGLE HOOK CLAMPS 6848H

No.E-9485B

肘节式钩形夹具6848H

材质 6848H:SS400 6848HNI:SUS304

表面处理 6848H:镀锌

附件 钩座(承座侧)

● 6848HNI为不锈钢制。

● 钩具长度可调节。

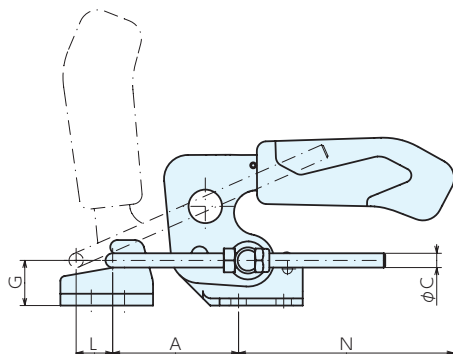
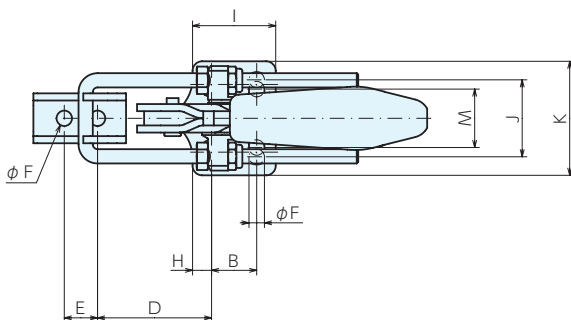

■ 尺寸表

型号	全长×全高	A	B	C	D	E	F	G	H	I	J	K	L	M	N	重量kg
6848H(NI)-2	156×47	40~74	13	4	38~70	11	5.2	12	6.5	26	24	38	10	19	70	0.12
6848H(NI)-3	210×70	53~95	19	6	48~90	14	6.5	19	8.0	35	32	48	15	25	91	0.33
6848H(NI)-4	270×92	72~127	32	8	65~120	19	8.5	26	9.5	53	46	65	23	35	110	0.81

■ 规格

6848H (SS400制)			6848HNI (SUS304制)		
订单号	型号	拉入力kN	订单号	型号	拉入力kN
992385	6848H-2	1.6	992388	6848HNI-2	1.1
992386	6848H-3	3.2	992389	6848HNI-3	2.0
992387	6848H-4	7.0	992390	6848HNI-4	3.6

基准台面

辅助台面

精密平口钳

夹具单元

夹持工装零部件

定位元件

装入式零件

隔振及防振

千斤顶

平台、测量仪

钻床平口钳

机工虎钳

索引