



符合RoHS

ERON® AMF

HEAVY DUTY PUSH-PULL TYPE TOGGLE CLAMPS 6842 No.E-9484

肘节式强力快速侧压块6842

材质 本体：可锻铸铁 手柄：SS400

表面处理 本体：搪瓷涂层 手柄：镀锌

- 按压、牵拉均可使用。
- 带夹紧螺钉及橡皮帽

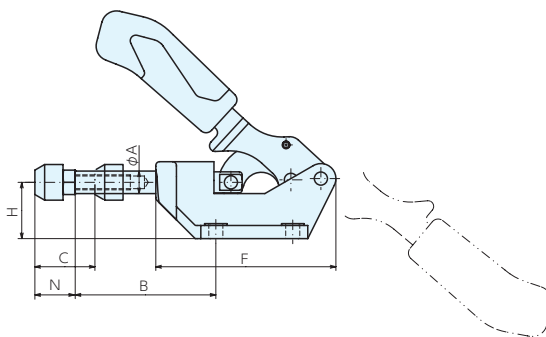
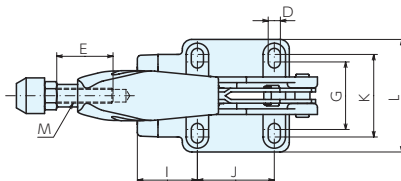

尺寸表

型号	A	B	C	D	E	F	G	H	I	J	K	L	M (粗牙)	N
6842-3	12	75	32	6.5	30	96	36	30	32	41	44	60	M 8×1.25	22~40
6842-5	16	98	40	8.5	50	120	41	38	44	41	50	70	M12×1.75	30~50
6842-7	22	105	50	11.0	50	160	57	55	47	70	65	93	M12×1.75	30~50

规格

订单号	型号	夹紧力kN	螺栓直径×螺距 (粗牙) ×长度	全长×全高	重量kg
992371	6842-3	4	M 8×1.25×35	140×115	0.54
992372	6842-5	10	M12×1.75×50	172×134	1.12
992373	6842-7	25	M12×1.75×50	218×180	2.84

参见页

橡皮帽6893



P.418 ▶

基准台面

辅助台面

精密平口钳

夹具单元

夹持工装零部件

定位元件

装入式零件

隔振及防振

千斤顶

平台、测量仪

钻床平口钳

机工虎钳

索引