

符合RoHS

ERON® AMF

HOLD DOWN TOGGLE CLAMPS 6803

No.E-9478

肘节式压紧夹具6803

材质 SS400

表面处理 镀锌

附件 夹紧螺钉

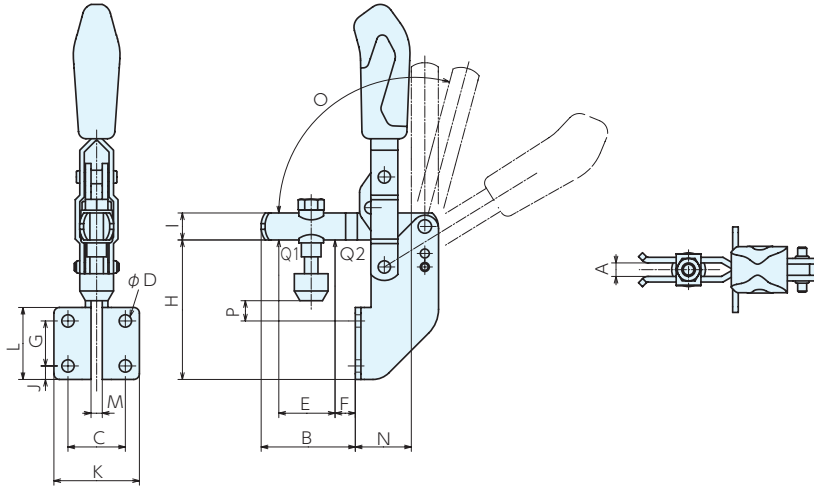

基准台面

辅助台面

精密平口钳

夹具单元

夹持工装零部件

定位元件

装入式零件

隔振及防振

千斤顶

平台、测量仪

钻床平口钳

机工虎钳

索引

■ 尺寸表

型号	A	B	C	D	E	F	G	H	I	J	K	L	M	N	O	O*	P
6803-1	5	34	20.0	4.5	19	8	14	47	10	5.5	30	30	5	17	105°	-	5~10
6803-2	6	40	25.5	5.5	25	9	20	62	12	6.0	38	32	5	25	105°	60°	2~11
6803-3	8	65	28.5	6.5	43	11	24	73	18	7.0	43	38	6	31	105°	60°	6~18

※角度根据限位销的位置而变化。

■ 规格

订单号	型号	夹紧力kN		螺栓直径×螺距×长度 (粗牙)	全长×全高	重量kg
		Q1	Q2			
992326	6803-1	0.8	1.1	M5×0.8 ×30	60×132	0.13
992327	6803-2	1.0	1.2	M6×1.0 ×35	78×180	0.22
992328	6803-3	1.4	2.5	M8×1.25×40	112×243	0.40

使用例

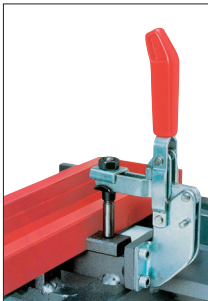



材质 SS400

表面处理 镀锌

附件 夹紧螺钉

- 采取不握住安全手柄就无法操作的结构，可防止误操作、误动作。

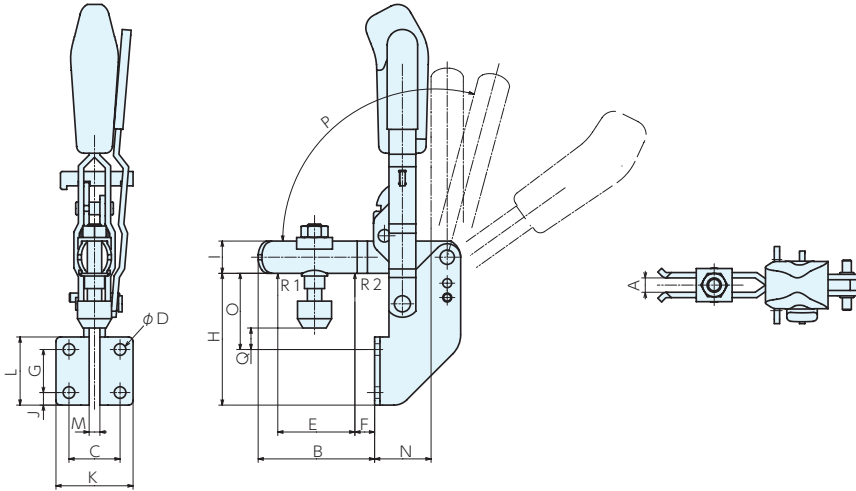

尺寸表

型号	A	B	C	D	E	F	G	H	I	J	K	L	M	N	O	P	Q
6803S-2	6	42	26.0	5.5	25	9	20	62	12	6	38	32	5	25	36	105°	-3~6
6803S-3	8	65	29.0	6.5	43	11	24	73	18	7	43	38	6	31	42	105°	6~18
6803S-4	10	83	32.0	8.5	50	17	32	104	20	10	52	96	8	40	62	105°	11~40

规格

订单号	型号	夹紧力kN		螺栓直径×螺距×长度 (粗牙)	全长×全高	重量kg
		R1	R2			
992329	6803S-2	1.0	1.2	M5×0.8 ×35	78×180	0.25
992330	6803S-3	1.4	2.5	M8×1.25×45	112×243	0.54
992331	6803S-4	2.0	3.0	M8×1.25×65	140×280	0.75

基准台面

辅助台面

精密平口钳

夹具单元

夹持工装零部件

定位元件

装入式零件

隔振及防振

千斤顶

平台、测量仪

钻床平口钳

机工虎钳

索引