



符合RoHS

ERON®

No.E-9311S

STAINLESS CENTER CLAMPS

## 中心压板(SUS)

材质 SUS316

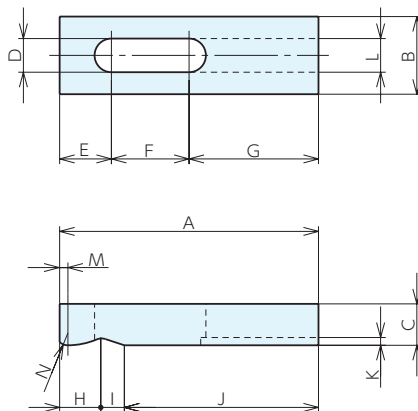

## 规格

订单号	型号	适用螺栓	A	B	C	D	E	F	G	重量g
938895	CTC06050S	M 6	50	16	10	10	12	7	3	45
938896	CTC08060S	M 8	60	20	10	15	15	9	3	70
938898	CTC10090S	M10	90	25	12	30	15	11	3	150

基准台面

辅助台面

精密平口钳

夹具单元

夹持工装零部件

定位元件

装入式零件

隔振及防振

千斤顶

平台、测量仪

钻床平口钳

机工虎钳

索引