

符合RoHS

ERON®

QUICK ACTION FIXTURE LOCKS

No.E-9250Q

## 秒速夹具设置装置

零件名称	材质	热处理	表面处理
本体	FC200	-	-
中心杆	S45C	淬火 HRC55	-

- 夹紧时无需进行麻烦的螺钉拧入。
- 采用凸轮锁定机构的快速夹具。

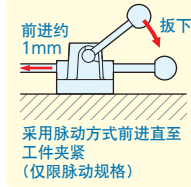
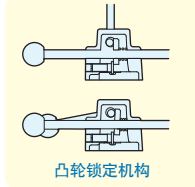
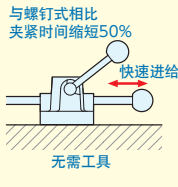

## 规格

## 标准规格

订单号	型号	夹紧高度	夹紧范围	最大操作负荷 kN	最大夹紧力 kN	重量kg
900534	QCL2	75	12-146	0.3	5	1.7
900535	QCL9	101.5	14-145	0.3	6.5	3.6

## 脉动规格

订单号	型号	夹紧高度	夹紧范围	最大操作扭矩 N·m	最大夹紧力 kN	重量kg
900377	QCL2PA	75	12-146	0.3	5	1.7
900378	QCL9PA	101.5	14-145	0.3	6.5	3.6

## 零件构成

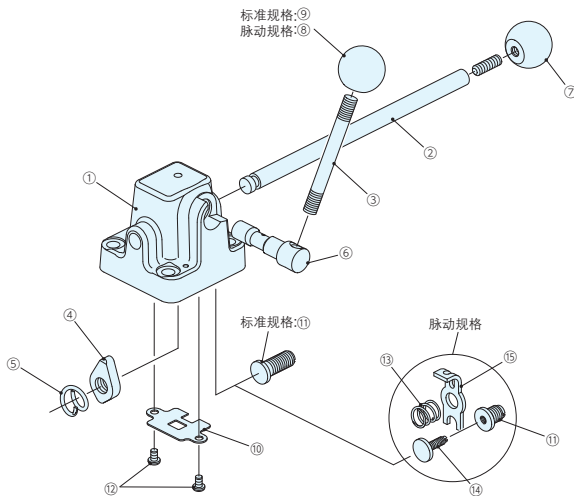

零件构成	
①	本体
②	中心杆
③	手柄
④	锁定环
⑤	弹簧
⑥	转轴
⑦	球状手柄 (黑)
⑧	球状手柄 (黑)
⑨	球状手柄 (红)
⑩	固定板
⑪	调整螺栓
⑫	固定板用螺钉
⑬	PA弹簧
⑭	PA调整螺栓
⑮	PA进给板

## 使用例



工件接头

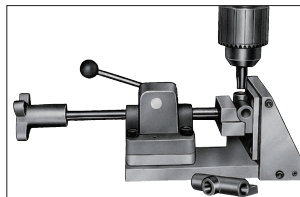
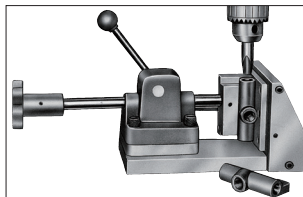

以上照片为使用QCL9PA、使接头钻孔攻丝专用平口钳的作业效率成倍提高的例子

## ■外形尺寸

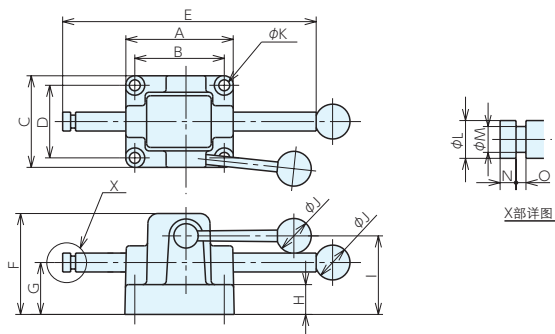

型号	A	B	C	D	E	F	G	H	I	J	K	L	M	N	O
QCL2	84	64	81	58	230	75	38	19.5	56	35	10	12.5	8.5	5	5
QCL9	110	90	94	73	255	101.5	52.5	28.5	79	35	11	19	13	8	5
QCL2PA	84	64	81	58	230	75	38	19.5	56	35	10	12.5	8.5	5	5
QCL9PA	110	90	94	73	255	101.5	52.5	28.5	79	35	11	19	13	8	5

## ■使用方法

使用前请在中心杆的前端安装用户自备的附件。

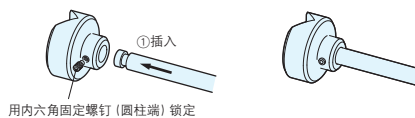

用内六角固定螺钉(圆柱端)锁定

## 标准规格

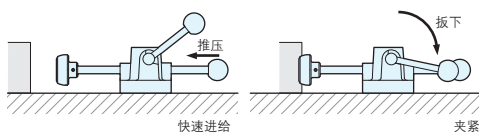

推压中心杆、压住工件后扳下手柄。  
通过内部的凸轮锁定机构夹紧。

## 脉动规格

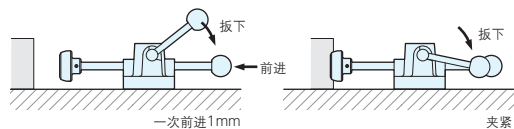

将手柄扳下一次，中心杆前进约1mm。  
扳动手柄直至接触工件，一旦接触工件，内部凸轮机构立即发挥作用，进行夹紧。

## ■零件

## 中心杆

适用机型	订单号	型号
QCL-2,2PA	941990	QCL2-BA
QCL-9,9PA	941991	QCL9-BA

## 锁定环

适用机型	订单号	型号
QCL-2,2PA	932988	EVS75-LR
QCL-9,9PA	932990	EVS150-LR

## 转轴

适用机型	订单号	型号
QCL-2,2PA	932995	EVS75-CR
QCL-9,9PA	933001	EVS150-CR

## 调整螺栓

适用机型	订单号	型号
QCL-2	941973	EVS75-AJ
QCL-2A	941974	EPA75-AJ
QCL-9	941975	EVS150-AJ
QCL-9PA	941992	QCL9PA-AJ

## PA调整螺栓

适用机型	订单号	型号
QCL-2PA	941985	EPA75-AJ-P
QCL-9PA	941994	QCL9PA-AJ-P

## 手柄

适用机型	订单号	型号
QCL-2,2PA	932983	EVS75-HN
QCL-9,9PA	932986	EVS150-HN

## 弹簧

适用机型	订单号	型号
QCL-2,2PA	932992	EVS75-SPR
QCL-9,9PA	932993	EVS150-SPR

## 球状手柄

适用机型	订单号	型号
QCL-2,2PA	941961	EVS75-NB-BK(黑)
QCL-2-9	941966	EVS75-NB-R(红)
QCL-2PA·9·9PA	941963	EVS100-NB-BK(黑)

## 固定板

适用机型	订单号	型号
QCL-2,2PA	941977	EVS75-TP
QCL-9,9PA	941993	QCL9-TP

## PA弹簧

适用机型	订单号	型号
QCL-2PA	941982	EPA75-SPR-P
QCL-9PA	941984	EPA150-SPR-P

## PA进给板

适用机型	订单号	型号
QCL-2PA	941987	EPA75-OP-P
QCL-9PA	941995	QCL9PA-OP-P

基准台面

辅助台面

精密平口钳

夹具单元

夹持工装零部件

定位元件

装入式零件

隔振及防振

千斤顶

平台、测量仪

钻床平口钳

机工虎钳

索引