

符合RoHS

ERON®

MC TOOLING BLOCKS (6 FACES TYPE)

No.E-1116

MC工作台 (六面型)

材质 FC250

热处理 退火

表面处理 涂装(黑皮部)

附件 顶盖、顶盖安装螺栓、吊环螺栓

- 适用于进行工序集成所需的三向同时加工。
- 工作面留有0.5mm的自切量。
- 通过自切，可进行与用户机床相同精度的加工。
- 可使用用户机床进行钻孔、开槽等所需加工。

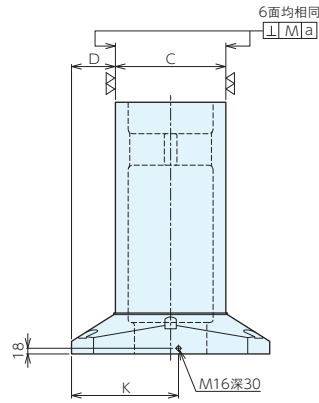
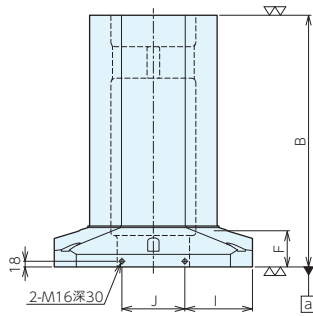
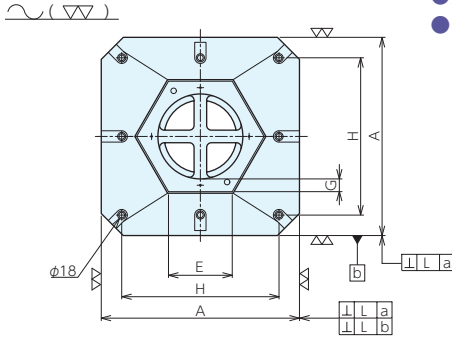

规格

型号	A	G	H	安装孔直径	安装孔数量	I	J	K	L	M
TB6F04-*****	400	40.5	320	φ 18	4	145	110	225	0.02/300	0.02/300
TB6F05-*****	500	40.5	400	φ 18	4	175	150	275	0.02/300	0.02/300
TB6F06-*****	630	40.5	500	φ 18	8	215	200	340	0.02/300	0.02/300

订单号	型号	B	C	D	E	F	重量kg
115595	TB6F04-14060	600	251	74.5	145	85	188
115596	TB6F04-18060	600	321	39.5	185	90	229
115597	TB6F05-20070	700	351	74.5	203	90	323
115598	TB6F05-23070	700	401	49.5	232	95	448
115599	TB6F06-20080	800	351	139.5	203	130	465
115600	TB6F06-21080	800	371	129.5	214	120	472

※也可根据用户规格制作定制品。

请指定所需的尺寸及重量。

托盘尺寸	B	C	重量kg

使用例

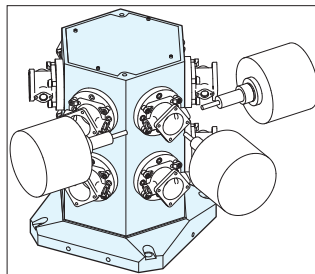

基准台面

辅助台面

精密平口钳

夹具单元

夹持工装零部件

定位元件

装入式零件

隔振及防振

千斤顶

平台、测量仪

钻床平口钳

机工虎钳

索引